



EXV/EGV Технические характеристики.

Высокоподъемный штабелер.

EXV 10 Basic

EXV 10

EXV 12

EXV 12 i

EGV 14

EGV 16

EGV 20

EGV-S



Настоящая таблица технических данных соответствует директивам Союза немецких инженеров 2198, содержит данные только стандартных машин. При использовании нестандартных шин, подъемных рам, дополнительного оборудования данные могут иметь другое значение.

				STILL		STILL	
				EXV 10 Basic	EXV 10	EXV 10 Basic	EXV 10
Основные характеристики	1.1	Производитель					
	1.2	Модель			EXV 10 Basic	EXV 10	
	1.3	Привод (электр., дизельн., газ., бензин.)			простая	телескопическая	NiHo
	1.4	Управление (поводковое, сидя, стоя, комплектующий)			электр	электр	
	1.5	Грузоподъемность	Q	кг	1000	1000	
	1.6	Расстояние от груза до центра тяжести	c	мм	600	600	
	1.8	Расстояние от оси до груза	x	мм	711	695	
	1.9	Колесная база	y	мм	1157	1157	
	Вес, хар-ки	2.1	Собственный вес, вкл. аккумулятора			708	788
2.2		Нагрузка на ось с грузом	со стороны привода / груза		кг	670/1038	695/1093
2.3		Нагрузка на ось без груза	со стороны привода / груза		кг	518/190	572/216
Колеса / шасси	3.1	Шины			Цельнорезин.	полиуретан	
	3.2	Размер шин	со стороны привода	мм	230x75	230x75	
	3.3	Размер шин	со стороны груза	мм	1x 85x100	1x 85x100	
	3.4	Поворотные ролики		мм	140x54	140x54	
	3.5	Кол-во колес, (x = ведущие)	со стороны привода / груза		1x-1/2	1x-1/2	
	3.6	Колея	со стороны привода	b ₁₀	мм	518	518
	3.7	Колея	со стороны груза	b ₁₁	мм	380	380
Габаритные размеры	4.2	Высота мачты в сложенном состоянии	h ₁	мм	См. таблицу высот мачт	См. таблицу высот мачт	
	4.3	Свободный подъем	h ₂	мм	См. таблицу высот мачт	См. таблицу высот мачт	
	4.4	Подъем	h ₃	мм	См. таблицу высот мачт	См. таблицу высот мачт	
	4.5	Высота мачты в разложенном состоянии	h ₄	мм	См. таблицу высот мачт	См. таблицу высот мачт	
	4.6	Основной подъем	h ₅	мм	-	-	
	4.9	Высота дышла в положении движения	мин./макс. h ₁₄	мм	740/1230	740/1230	
	4.15	Высота вил в опущенном состоянии	h ₁₃	мм	85	85	
	4.19	Общая длина машины без груза	l ₁	мм	1772	1788	
	4.20	Длина машины, вкл. спинки вил	l ₂	мм	622	638	
	4.21	Общая ширина	b ₁	мм	800	800	
	4.22	Размеры вил	s/e/l	мм	65/180/1150	65/180/1150	
	4.24	Ширина каретки вил	b ₃	мм	534	534	
	4.25	Расстояние между вилами	b ₅	мм	560	560	
	4.32	Клиренс в середине колесной базы	m ₂	мм	30	30	
	4.34	Ширина рабочего прохода для паллеты 800 x 1200 вдоль (b ₁₂ x l ₆)	A _{st}	мм	2125	2125	
4.35	Радиус разворота	W _a	мм	1420	1420		
Раб. хар-ки	5.1	Скорость движения	C / без груза	км/ч	6,0/6,0	6,0/6,0	
	5.2	Скорость подъема	C / без груза	c	0,12/0,16	0,11/0,23	0,11/0,2
	5.3	Скорость опускания	C / без груза	c	0,23/0,23	0,3/0,28	0,31/0,25
	5.8	макс. преодолеваемый подъем	C / без груза	%	5/10	5/10	5/10
	5.9	Время разгона (на 10 м)	C / без груза	c	8/7	8/7	
	5.10	Рабочий тормоз			Электромагн.	Электромагн.	
Электродвигатель	6.1	Мощность двигателя движения S2 = 60 мин.		кВт	1,2	1,2	
	6.2	Мощность двигателя подъема S3 = 15%		кВт	2,2/5%	1,5/7%	
	6.3	Аккумулятор по IEC 254-2; A, B, C			нет	нет	
	6.4	Напряжение батареи, номинальная емкость K _s		V/Aч	24V/180Ah	24V/180Ah	
	6.5	Вес аккумулятора ± 5% (в зависимости от производителя)		кг	195	195	
	6.6	Энергопотребление по VDI циклу		kWh/h	0,72	0,75	
Прочее	8.1	Вид управления движением			Электрический	Электрический	
	8.4	Уровень шума		dB (A)	65	65	

¹⁾Значения в скобках – первоначальный подъем активирован.

Таблица высот мачт.

	SX/ одинарная		DX/ телескопическая мачта						DXLLT/ мачта Ni-Ho				
	EXV 10 Basic		EXV 10 - EXV 12 - EXV 12 i						EXV 10 - EXV 12 - EXV 12 i				
h ₁	1940	2390	1490	1690	1940	2140	2390	2590	1490	1690	1940	2140	2390
h ₁	-	-	1565	1765	2015	2215	2465	2665	-	-	-	-	-
h ₂	1462	1912	150	150	150	150	150	150	-	-	-	-	-
h ₂	-	-	-	-	-	-	-	-	1012	1212	1462	1662	1912
h ₃	1462	1912	2024	2424	2924	3324	3824	4224	2024	2424	2924	3324	3824
h ₄	-	-	2502	2902	3402	3802	4302	4702	2502	2902	3402	3802	4302

h₁ Первоначальный подъем = h₁ (стандарт) + 6 мм

CDG		h	
600	500	400	
575	625	700	кг 4309 мм
650	725	800	кг 3909 мм
780	860	980	кг 3409 мм
930	1060	1200	кг 3009 мм
1200	1200	1200	кг 2530 мм

Poids mini batterie=185kg 50024390062

В качестве опции маркировка зависимости грузоподъемности от высоты подъема груза. Нанесена цветом на мачту.

STILL			STILL		
EXV 12			EXV 12 i		
телескопическая	NiHo	трехсекционная	телескопическая	NiHo	трехсекционная
электро			электро		
поводковое			поводковое		
1200			1200		
600			600		
695	638		780	723	
1157	1157		1362	1362	
788	935		909	1056	
720/1268	770/1365		759/1350	814/1442	
572/216	651/284		643/266	710/346	
полиуретан			полиуретан		
230x75			230x75		
1x 85x100			1x 85x80		
140x54			140x54		
1x-1/2			1x-1/2		
518			518		
380			380		
См. таблицу высот мачт			См. таблицу высот мачт		
См. таблицу высот мачт			См. таблицу высот мачт		
См. таблицу высот мачт			См. таблицу высот мачт		
См. таблицу высот мачт			См. таблицу высот мачт		
-			130		
740/1230			740/1230		
85			86		
1788			1845		
638			695		
800			800		
65/180/1150			65/180/1150		
534			534		
710			710		
560			560		
30			25		
2125			2182		
			2249 (2248) ¹⁾		
			2306 (2305) ¹⁾		
1420			1629 (1515) 1)		
6,0/6,0			6,0/6,0		
0,15/0,3			0,15/0,26		
0,4/0,3			0,29/0,31		
0,4/0,3			0,4/0,3		
5/10			7/15		
8,3/7			8,4/7,5		
Электромагн.			Электромагн.		
1,2			1,2		
3,2/10%			3,2/10%		
нет			нет		
24V/180Ah			24V/225Ah		
195			200		
1			1		
Электрический			Электрический		
65			65		

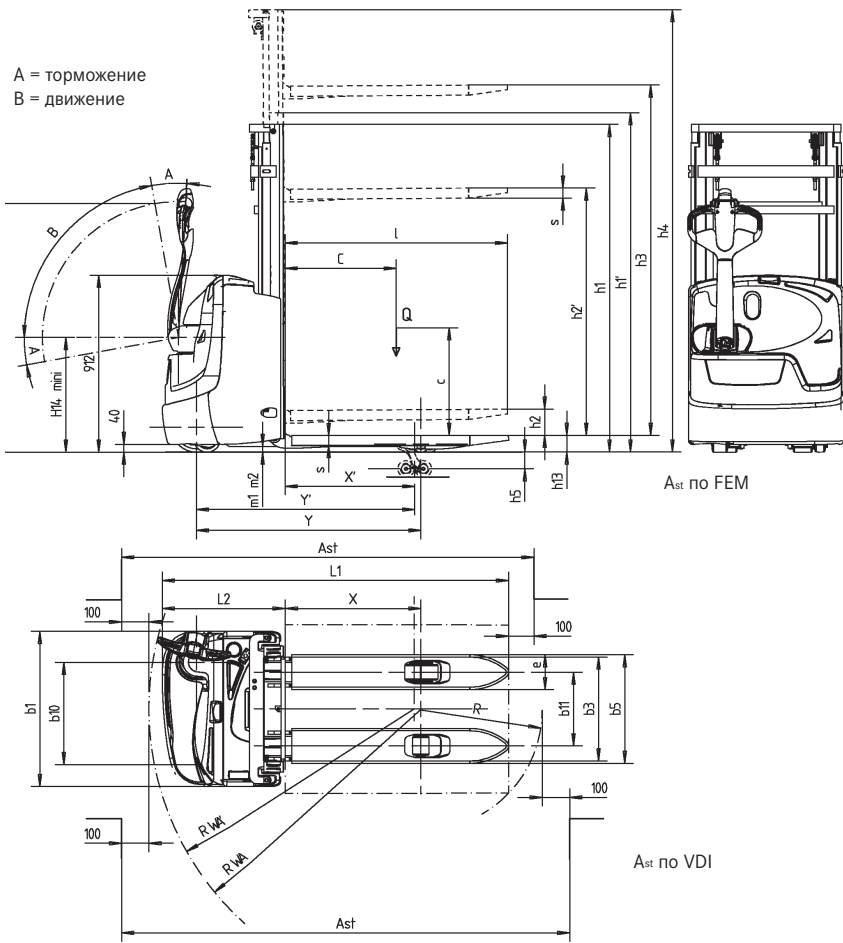

	ТХ/ трехсекционная мачта	
	EXV 12 - EXV 12 i	
2590	1690	1940
-	-	-
-	-	-
2112	1212	1462
4224	3636	4386
4702	4118	4868

Сильный партнер.

Модельный ряд EXV от компании STILL теперь представлен в совершенно новом, современном и в то же время функциональном дизайне. Машина теперь еще проще в управлении, еще маневреннее, с большей остаточной грузоподъемностью и большим оборотом паллет на одном заряде аккумулятора. Капот, выполненный из высокопрочного противоударного материала, обеспечивает отличный доступ ко всем агрегатам.

Результат: высокоподъемный поводковый штабелер высокого качества при минимальных затратах.

Штабелер EXV – самая «правильная» машина для эксплуатации в любой сфере: торговле, мелком и крупном производстве.

EXV представлен в классе незначительной грузоподъемности от 1,0 до 1,2 тонн для отраслей с малым и средним оборотом паллет. Для значительного оборота паллет рекомендуется EGV грузоподъемностью 1,4 – 1,6 тонн.

Надежность на высочайшем уровне:

Этим отличается вся линейка EXV компании STILL:

- демпфирование при опускании подъемного устройства любого типа (бережное отношение к грузам),
- сверхнадежные кончики вилок: клиновидные, с закругленными кончиками для оптимального подъезда под паллеты,
- увеличение грузоподъемности и устойчивости штабелера за счет широкой колеи,
- импульсное управление движением (MOSFET) функционирует по потребности – стремительное движение или плавное для особо хрупких грузов,
- автоматическое торможение при отпускании клавиши движения. Даже для эксплуатации в холодильнике (до -30 град) и возникающих в связи с этим температурных перепадов EXV отлично подготовлен.

Создан для работы.

- Так как центр тяжести груза находится между приводом и ходовыми колесами, высокая грузоподъемность возможна и без противовеса.
- Для работы данной машины требуются самые узкие рабочие проходы в сравнении с аналогами других производителей. Что достигается за счет компактной базы машины.
- Широкая мачта со свободным обзором и расположенное не по центру дышло обеспечивают отличную видимость как при захвате груза, так и при штабелировании.

EXV 10/12/12i Технические характеристики.

Дизайн.

- Современный, функциональный дизайн и оптимальная эргономика дышла превращают машины данной линейки в универсальный прибор, который подойдет для любого.
- В капоте, выполненном из высокопрочного современного полимерного материала, предусмотрены различные накопительные ниши.

Управление.

- За счет легкости хода становятся возможными маневры машины в самом узком помещении.
- С помощью пневматической пружины отлично сбалансированное дышло после его отпускания быстро переходит в вертикальное положение.
- Благодаря расположению привода сбоку и дополнительному поворотному ролику штабелер приобретает устойчивость 4-колесной машины.

Дышло.

- Эргономичное расположение элементов управления подходит как для правой, так и для левой. Клавиши для подачи звукового сигнала, выполнения функций подъема и опускания вилок можно нажимать и одной рукой, без необходимости перехватываться. Поэтому работа становится неустойчивой!
- Крупные клавиши в неактивном состоянии выступают из панели, в активном состоянии утоплены в панель. Таким образом, водитель даже в перчатках не глядя знает, какие функции в каждый конкретный момент задействованы.
- Удобное расположение элементов управления и электронное управление обеспечивают возможность одновременного выполнения нескольких функций, например, подъем вилок при движении.
- Повышенная степень безопасности для рук оператора за счет круговой защиты и закругленного поручня.
- Класс защиты микровыключателей и платы дышла – IP 65, всех штекерных соединений, в т.ч. жгута кабелей – IP 54, за счет чего возможно использование машины в условиях дождя или повышенного уровня запыленности.
- Высокая прочность головки дышла за счет использования армированного стеклопластиком полиуретана и ручек дышла из алюминиевого литья.

Привод.

- Неизнашиваемый, не требующий технического обслуживания привод трехфазного тока, покрытый кожухом, мощностью 1,2 кВт предлагает пользователю высокую динамику для решения внутризаводских транспортных задач. Благодаря современному управлению приводом трехфазного тока машина располагает улучшенной системой контроля тягового усилия, что пользователь может заметить, например, в стабильном движении машины прямо. Параметры работы привода движения регулируются сервисными инженерами компании STILL в соответствии с потребностями клиента.
- Датчик ускорения, связанный с блоком управления, контролирует плавное и равномерное ускорение EXV 10/12/12i до максимальной скорости, независимо от груза на вилах.
- При торможении машины вследствие отпускания клавиши движения трехфазный двигатель работает в качестве генератора и происходит рекуперация энергии.
- При остановке машины на рампе с помощью системы управления контролируется любое движение машины и тем самым предотвращается незапланированный откат машины.

Мачта.

Компания STILL предлагает своим клиентам данные машины грузоподъемностью и 1 т и 1,2 т с телескопической мачтой и с мачтой NiHo. А вот модели EXV 12 и EXV 12i впервые могут быть оборудованы трехсекционной мачтой. Чтобы еще индивидуальнее подходить к потребностям каждого клиента. По-новому сконструированные мачта и каретка вила отличаются еще большей жесткостью и надежностью. Увеличенная глубина профиля внешней мачты (108 мм), значительно расширенная геометрия мачты внутри контура машины, а также усиленные спинки вила минимизируют риск возможного прогиба вила под тяжестью груза и скручивания мачты.

Гидравлика.

- Дальнейшие разработки импульсного управления обеспечивают возможность посредством легкого нажатия на кнопку расположить вилы точно на желаемой высоте.
- Полностью пропорциональная гидравлика регулируется посредством электронного управления числом оборотов двигателя насоса.*
- Двигатель, защищенный кожухом, разгоняет шестеренчатый насос высокого давления.
- Скорость подъема и опускания ступенчато регулируется в зависимости от силы нажатия на кнопку.
- Вентиль максимального давления и тормозной клапан защищают гидравлику.

Тормозная система.

- Тормозная система состоит из двух независимых подсистем:
- мягкое торможение с рекуперацией энергии, которое активируется при отпускании клавиши движения или при реверсировании;
 - в качестве дополнительной системы торможения и стояночного тормоза служит электромагнитный дисковый тормоз. Торможение осуществляется автоматически при горизонтальном или вертикальном положении дышла.

Аккумулятор.

- EXV в качестве опции может быть оборудован встроенным зарядным устройством.
- Благодаря технике управления приводом снижается энергопотребление. За счет этого становится возможным применять аккумуляторы меньшей емкости даже при длительной эксплуатации машины.
- Аккумулятор легкодоступен, замена производится с помощью крана.
- В аккумуляторный отсек в зависимости от потребностей могут быть установлены аккумуляторы различной емкости: от 150 до 200 Ач для EXV 10/12 и от 165 до 225 для EXV 12i.

Первоначальный подъем (в качестве опции):

- увеличивает клиренс до 155 мм (основной подъем составляет 130 мм), становится возможным движение по неровной поверхности и въезд на пандус;
- машину можно эксплуатировать как низкоподъемный штабелер для открытых паллет с максимальным весом 1200 кг.

Дополнительное оборудование.

- Вилы с большей шириной и длиной.
- Разнообразные шины, среди прочего профильные и / или бесцветные.
- Комбинированный прибор с индикацией уровня заряда аккумулятора, количеством моточасов, а также с кодом ошибки (серийно для EXV 10/12/12i).
- Встроенное зарядное устройство.
- Защитная решетка для груза.
- Исполнение EXV 10/12 для эксплуатации в холодильнике до -30 град.
- Индикация грузоподъемности в зависимости от высоты подъема. Информация маркируется цветом на мачте машины.
- Защита мачты из поликарбоната.
- Контроль доступа и FleetManager от компании STILL.
- Аварийный самописец, опционально в комбинации с системой FleetManager.

* недействительно для EXV 10 basic

OPTISPEED 3.0 (опционально для EXV 10 / для EXV Basic не предусмотрен).

Благодаря дальнейшим разработкам АС-контроллеров в комбинации с резервным датчиком угла поворота дышла компания STILL смогла воплотить в жизнь инновационную, эргономичную функцию:

- Скорость движения машины автоматически регулируется в зависимости от угла поворота дышла. Благодаря этому возможно движение машины с малой скоростью при вертикальном положении дышла, что превращает маневрирование даже в узком помещении в простое и безопасное занятие. Также практически исключается наезд машины на ноги оператора.

EXV 10 Basic Технические характеристики.

EXV 10 Basic – базовая модель, подходит обработки груза, расположенного на первом уровне, EXV 10 Basic – проста в управлении и легка в обслуживании.

Мачта.

- EXV 10 Basic может быть оборудована мачтой с двумя высотами подъема.
- Благодаря технологиям, используемым в данной машине, обеспечивается возможность складирования груза до первого уровня стеллажей при помощи простого в обслуживании гидравлического оборудования. Черно-белое управление гидравликой происходит плавно, без рывков.

Опции.

- Комбинированный прибор с индикацией уровня заряда аккумулятора, количеством моточасов, а также с кодом ошибки.
- Встроенное зарядное устройство.
- Защитная решетка для груза.
- Исполнение EXV 10/12 для эксплуатации в холодильнике до -30 град.

Безопасность.

- Техника производится в соответствии с директивами 98/37/EG. Компания ШТИЛЛ сертифицирована по ISO 9001.

Настоящая таблица технических данных соответствует директивам Союза немецких инженеров 2198, содержит данные только стандартных машин. При использовании нестандартных шин, подъемных рам, дополнительного оборудования данные могут иметь другое значение.

Код	Описание	STILL									
		EGV 14									
Основные характеристики	1.1	Производитель	STILL								
	1.2	Модель	EGV 14								
			шасси	короткое	короткое	длинное	длинное	Первоначальный подъем	Первоначальный подъем		
			мачта	Телеск./NiHo	Трехсекц.	Телеск./NiHo	Трехсекц.	Телеск./NiHo	Трехсекц.		
	1.3	Привод (электр., дизельн., газ., бензин.)	Электр.								
	1.4	Управление (поводковое, сидя, стоя, комплектовщик)	поводковое								
	1.5	Грузоподъемность	Q	кг							
	1.6	Расстояние от груза до центра тяжести	c	мм							
	1.8	Расстояние от оси до груза	x	мм							
Вес. хар-ки	2.1	Собственный вес, вкл. аккумулятор	кг								
	2.2	Нагрузка на ось с грузом	кг								
	2.3	Нагрузка на ось без груза	кг								
Колеса / шасси	3.1	Шины	полиуретан								
	3.2	Размер шин	230 x 75								
	3.3	Размер шин	мм								
	3.4	Поворотные ролики	мм								
	3.5	Кол-во колес, (x = ведущие)	мм								
	3.6	Колея	мм								
	3.7	Колея	мм								
Габаритные размеры	4.2	Высота мачты в сложенном состоянии	мм								
	4.3	Свободный подъем	мм								
	4.4	Подъем	мм								
	4.5	Высота мачты в разложенном состоянии	мм								
	4.6	Основной подъем	мм								
	4.9	Высота дышла в положении движения	мм								
	4.15	Высота вил в опущенном состоянии	мм								
	4.19	Общая длина машины без груза	мм								
	4.20	Длина машины, вкл. спинки вил	мм								
	4.21	Общая ширина	мм								
	4.22	Размеры вил	мм								
	4.24	Ширина каретки вил	мм								
	4.25	Расстояние между вилами	мм								
	4.31	Клиренс под мачтой в нагруженном состоянии	мм								
	Рабочие хар-ки	5.1	Скорость движения	км/ч							
5.2		Скорость подъема	м/с								
5.3		Скорость опускания	м/с								
5.7		Преодолеваемый наклон	%								
5.8		Макс. Преодолеваемый наклон	%								
Электродвигатель	6.1	Мощность двигателя движения S2 = 60 мин.	кВт								
	6.2	Мощность двигателя подъема S3 = 15%	кВт								
	6.3	Аккумулятор по IEC 254-2; A, B, C	DIN 43535 A								
	6.4	Напряжение батареи, номинальная емкость K ₅	В/Анч								
	6.5	Вес аккумулятора ± 5% (в зависимости от производителя)	кг								
	6.6	Энергопотребление по VDI циклу	кWh/h								
Прочее	8.1	Вид управления движением	импульсное								
	8.4	Уровень шума	дБ (A)								

¹⁾ Значения в скобках – первоначальный подъем активирован.

Таблица высот мачт при грузоподъемности от 1400 до 1600 кг.

h	Телескопическая мачта										Мачта NiHo с полным свободным подъемом		
	1844	2344	2744	2844	3044	3244	3544	3744	4144	4644	1844	2344	2844
h ₁	1420	1670	1870	1920	2020	2120	2270	2370	2570	2820	1420	1670	1920
h ₂	150	150	150	150	150	150	150	150	150	150	890	1140	1390
h ₄	2375	2875	3275	3375	3575	3775	4075	4275	4675	5175	2375	2875	3375

STILL					
EGV 16					
короткое	короткое	длинное	длинное	Первоначальный подъем	Первоначальный подъем
Телеск./NiHo	Трехсекц.	Телеск./NiHo	Трехсекц.	Телеск./NiHo	Трехсекц.
Электр. поводковое					
1600					
600					
690	670	690	670	690 (647) ¹⁾	670 (627) ¹⁾
1223		1273		1333 (1288) ¹⁾	
815	950	825	960	925	1060
846/1792	896/1877	905/1830	954/1916	912/1976	959/2064
724/314	803/370	790/345	864/406	801/487	872/551
полиуретан					
230 x 75					
85 x 80					
150 x 50					
1x-1/4					
580					
383 (для b ₅ = 564)					
См. таблицу высот мачты					
См. таблицу высот мачты					
См. таблицу высот мачты					
См. таблицу высот мачты					
-	-	-	-	-	115
765/1285					
86					
1890	1910	1940	1960	1990	2010
700	720	750	770	810	830
880					
55/184/1190					
680					
564					
25		25 (140) ¹⁾			
2010	2030	2060	2080	2120 (2118) ¹⁾	2140 (2138) ¹⁾
2210	2230	2260	2280	2320 (2318) ¹⁾	2340 (2338) ¹⁾
1500		1550		1610 (1565) ¹⁾	
5/6					
0,10/0,25					
0,34/0,20					
2,0/7,5					
6/15					
8/6,5					
электромагнитный					
1,2					
3,0/15%					
DIN 43535 A					
24 V/200-240 Ah			24 V/240-360 Ah		
Отсек 102 = 222			Отсек 103 = 298, Отсек 143 = 211		
1,36					
импульсное					
64,3					

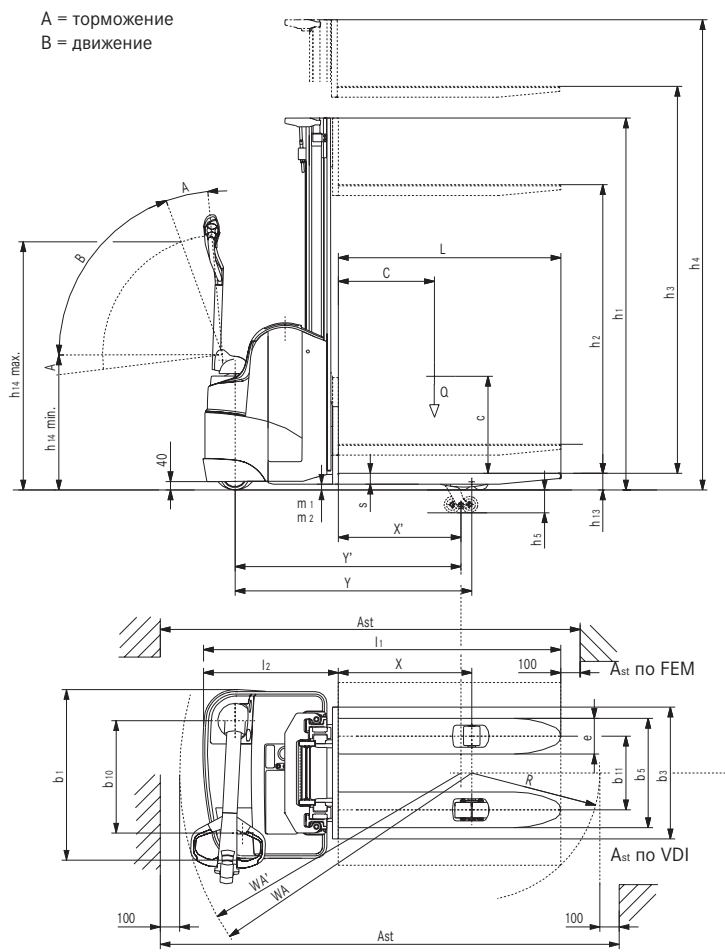

Мачта NiHo с полным свободным подъемом			Трехсекционная мачта с полным свободным подъемом			
3244	3744	4144	4116	4266	4716	5466
2120	2370	2570	1870	1920	2070	2320
1590	1840	2040	1340	1390	1540	1790
3775	4275	4675	4647	4797	5247	5997

Поводковый высокоподъемный штабелер EGV 14/16.

Дизайн.

- Функциональный дизайн и оптимальная эргономика превращают машины этого модельного ряда в находку для каждого.
- В корпусе, выполненном из высокопрочного износостойкого полиуретана, предусмотрены различные бардачки.
- Надежное шасси из толстостенной листовой стали выдерживает значительные нагрузки.

Управление.

- Еще более усовершенствованная легкоходность дышла позволяет осуществлять маневры еще проще даже в самом узком помещении.
- С помощью пневматической пружины отлично сбалансированное дышло после отпущения быстро принимает вертикальное положение, когда машина тормозит.
- Благодаря расположению привода сбоку и дополнительному поворотному ролику высокоподъемный штабелер имеет устойчивость 4-колесной машины.

Дышло.

- Головка дышла выполнена из надежного износостойкого синтетического материала.
- Эргономичное расположение элементов управления удобно как для правой, так и для левой. Клавишами для активирования подъема, опускания вил и первоначального подъема, а также клаксон можно управлять одной рукой, при этом не нужно перехватываться.
- Неизнашиваемая техника активации функций подъема, опускания и движения машины, а также встроенные компоненты с классом защиты IP 65 гарантируют, что машина будет надежно служить много лет.
- За счет анатомически оформленного выключателя, расположенного на головке дышла, исключается вероятность зажимания оператора даже при практически вертикальном положении дышла. EGV самостоятельно выбирает движение вперед / назад, если оператор дотрагивается до кнопки выключения. Машина автоматически отъезжает от оператора и останавливается.

Привод.

- Благодаря электронному управлению с технологией MOSFET работа становится эффективной, неумтомительной, и вместе с тем сокращаются расходы.
- Плавное движение машины независимо от груза осуществляется благодаря электродвигателю параллельного возбуждения.
- Торможение активируется при отпущении клавиши движения или при реверсировании. Двигатель с независимым возбуждением действует как генератор, при торможении происходит рекуперация энергии.
- При въезде на наклонную поверхность неконтролируемый откат машины назад однозначно невозможен.

Мачта.

- Возможны: телескопическая мачта со свободным обзором, телескопическая мачта со свободным обзором и полным свободным ходом, трехсекционная мачта со свободным обзором.

- За счет исполнения мачты из узкого профиля обеспечивается свободный обзор, а это значит больше безопасности при штабелировании и даже для больших грузов.

Гидравлика.

- Двигатель, защищенный кожухом, разгоняет шестеренчатый насос высокого давления.
- Скорость подъема и опускания ступенчато регулируется в зависимости от силы нажатия на кнопку.
- Полностью пропорциональная гидравлика регулируется посредством электронного управления числом оборотов двигателя насоса.
- Вентиль максимального давления и тормозной клапан защищают гидравлику.

Первоначальный подъем:

- увеличивает клиренс до 140 мм (основной подъем составляет 115 мм), становится возможным движение по неровной поверхности и въезд на пандус;
- машину можно эксплуатировать как низкоподъемный штабелер для открытых паллет с максимальным весом 2000 кг.

Тормозная система.

- В качестве дополнительной тормозной системы и стояночного тормоза служит электромагнитный дисковый тормоз. Управление движением принимает на себя контроль за тормозами при одновременном включении электромагнитного тормоза и прерывании тягового тока на вал двигателя. Машина автоматически притормаживает при вертикальном и горизонтальном положении дышла.

Аккумулятор.

- Расположив на рольганге, сдвинуть аккумулятор для замены на одну сторону или поменять с помощью крана.
- Крышка аккумуляторного отсека, выполненная также из высокопрочного износостойкого полиуретана, снимается без помощи каких-либо инструментов, и, таким образом, обеспечивается доступ для проверки или обслуживания аккумулятора.
- Комбинированный дисплей с индикацией уровня заряда аккумулятора и количеством моточасов устанавливается серийно.

Дополнительное оборудование:

- первоначальный подъем (возможен только для удлиненной версии),
- защитная решетка для груза,
- встроенное зарядное устройство,
- ограничение скорости движения при $h_3 = 2000$ мм,
- исполнение для эксплуатации в холодильнике до -30 град.,
- ограничение промежуточного подъема,
- Контроль доступа и FleetManager от компании STILL.
- Аварийный самописец, опционально в комбинации с системой FleetManager.

Безопасность.

- Техника производится в соответствии с директивами 98/37/EG. Компания ШТИЛЛ сертифицирована по ISO 9001.

EXV.



EGV 14.



EGV 20.



EGV-S.



Настоящая таблица технических данных соответствует директивам Союза немецких инженеров 2198, содержит данные только стандартных машин. При использовании нестандартных шин, подъемных рам, дополнительного оборудования данные могут иметь другое значение.

	1.1	Производитель		STILL	STILL	STILL	
				EGV 20 DUPLEX ¹⁾	EGV 20 TRIPLEX ²⁾	EGV 20 LB	
Основные характеристики	1.2	Модель		Электр.	Электр.	Электр.	
	1.3	Привод (электр., дизельн., газ., бензин.)		С помощью дышла	С помощью дышла	С помощью дышла	
	1.4	Управление (с пом.дышла, поводковое, сидя, стоя, комплектовщик)					
	1.5	Грузоподъемность	Q	Т	2,0	2,0	2,0
	1.6	Расстояние от груза до центра тяжести	с	мм	600	600	600
Вес/хар-ки	1.8	Расстояние от оси до груза с выдвинутыми вилами	х	мм	706	685	637 ^{9) 12)}
	1.9	Колесная база	у	мм	1323	1323	1359 ¹²⁾
	2.1	Собственный вес (без аккумулятора)		кг	877 ⁷⁾	967 ⁶⁾	1039 ¹⁰⁾
	2.2	Нагрузка на ось с грузом (вперед/сзади)		кг	941/2231 ⁸⁾	941/2298 ⁸⁾	1092/2235 ^{10) 11)}
	2.3	Нагрузка на ось без груза (вперед/сзади)		кг	787/385 ⁸⁾	840/422 ⁸⁾	904/423 ^{10) 11)}
Колеса / шасси	3.1	Шины		полиуретан	полиуретан	полиуретан	
	3.2	Размеры шин, впереди		мм	230/120	230/120	230/120
	3.3	Размеры шин, сзади		мм	85 x 70	85 x 70	85 x 70
	3.5	Колеса, впереди / сзади (х = ведущие)					
	3.6	Колея, впереди	b ₁₀	мм	574	574	574
Габаритные размеры	3.7	Колея, сзади	b ₁₁	мм	380	380	380
	4.2	Высота мачты в сложенном состоянии	h ₁				2332
	4.3	Нормальный свободный подъем	h ₂				90
	4.4	Высота подъема	h ₃	мм			3580
	4.5	Высота мачты в разложенном состоянии	h ₄	мм			4092 ³⁾
	4.6	Первоначальный подъем	h ₅	мм	-	-	135
	4.9	Высота дышла в положении движения (мин./макс.)	h ₁₄	мм	762/1232	760/1232	762/1232
	4.15	Высота вил в опущенном состоянии	h ₁₃	мм	85	85	91
	4.19	Общая длина машины	l ₁	мм	1956	1977	2053
	4.20	Длина машины, вкл. спинки вил	l ₂	мм	794 ⁴⁾	815 ⁴⁾	903
	4.21	Общая ширина рамы машины	b ₁	мм	860	860	860
	4.22	Размеры вил	s/e/l	мм	61/200/1150	61/200/1150	61/200/1150
	4.24	Ширина каретки вил	b ₃	мм	680	680	680
	4.25	Расстояние между вилами	b ₅	мм	570	570	570
	Рабочие характеристики	4.32	Клиренс в середине колесной базы с грузом	m ₂	мм	29	29
4.33		Ширина рабочего прохода для паллеты 1000 x 1200 поперек	A _{st}	мм	2454 ⁴⁾	2463 ⁴⁾	2559 ⁴⁾
4.34		Ширина рабочего прохода для паллеты 800 x 1200 вдоль	A _{st}	мм	2421 ⁴⁾	2438 ⁴⁾	2550 ⁴⁾
4.35		Радиус разворота	W _a	мм	1585	1585	1655 ^{4) 12)}
5.1		Скорость движения (с / без груза)		км/ч	5/6	5/6	5/6
5.2		Скорость подъема вил (с / без груза)		м/с	0,10 ^{7)/0,17 ⁷⁾}	0,10 ^{6)/0,17 ⁶⁾}	0,10/0,17
5.3		Скорость опускания вил (с / без груза)		м/с	0,30 ^{7)/0,23 ⁷⁾}	0,28 ^{6)/0,23 ⁶⁾}	0,30/0,23
5.8	Преодолеваемый наклон (с / без груза)		%	2,8 ^{7) 8)/9,0 ^{5) 7) 8)}}	2,6 ^{6) 8)/9,0 ^{5) 6)}}	2,4% ^{10)/10,6 ^{10) 11)}}	
5.10	Рабочий тормоз			электромагнитный	электромагнитный	электромагнитный	
Электродвигатель	6.1	Мощность двигателя движения KB 60		кВт	1	1	1
	6.2	Мощность двигателя подъема 15% ED		кВт	3	3	3
	6.3	Аккумулятор по британским стандартам /DIN 43531/35/36 A, B, C			DIN Elemente	DIN Elemente	DIN 43535 B
	6.4	Напряжение батареи, номинальная емкость		В/Ач	24/315 (375)	24/315 (375)	24/330 (375)
	6.5	Вес аккумулятора ± 5%		кг	295 (302)	295 (302)	288 (305)
Прочее	8.1	Управление движением			электронное	электронное	электронное
	8.4	Уровень шума		dB (A)	< 70	< 70	< 70

¹⁾ С малым свободным подъемом

²⁾ С полным свободным подъемом

³⁾ С защитной решеткой для груза + 490 мм

⁴⁾ С вертикальным дышлом -45 мм

⁵⁾ Макс. преодолеваемый наклон в зависимости от геометрии машины (машина без груза)

⁶⁾ Характеристики для мачты с h₃ = 4380 мм

⁷⁾ Характеристики для мачты с h₃ = 3580 мм

⁸⁾ С аккумулятором 315 Ач

⁹⁾ - 20 мм с трехсекционной мачтой и полным свободным подъемом

¹⁰⁾ С мачтой NiHo h₃ = 3580 мм и мин. емкостью аккумулятора (см. вес аккумулятора, строка 6.5)

¹¹⁾ Данные с учетом неподнятых крыльев колес (h₅ = 0 мм)

¹²⁾ Данные с учетом поднятых крыльев колес (h₅ = 135 мм)

	DX/телескопическая мачта			DXLLT/ мачта Ni-Ho				TX/трехсекционная мачта	
	EGV 20			EGV 20				EGV 20	
h ₁	1977	2177	2327	1807	1977	2177	2327	1907	1977
h ₂	90	90	90	1299	1469	1630	1780	1399	1469
h ₃	2900	3280	3580	2590	2930	3270	3570	4170	4380
h ₄	3408	3786	4088	3098	3438	3778	4078	4678	4888
	EGV 20 LB			EGV 20 LB				EGV 20 LB	
h ₁	1982	2182	2332	1982	2182	2332		1982	
h ₂	90	90	90	1469	1630	1780		1469	
h ₃	2900	3280	3580	2930	3270	3570		4380	
h ₄	3413	3793	4093	3443	3783	4083		4893	

Высокоподъемный поводковый штабелер EGV 20.

1 = движение
2 = торможение

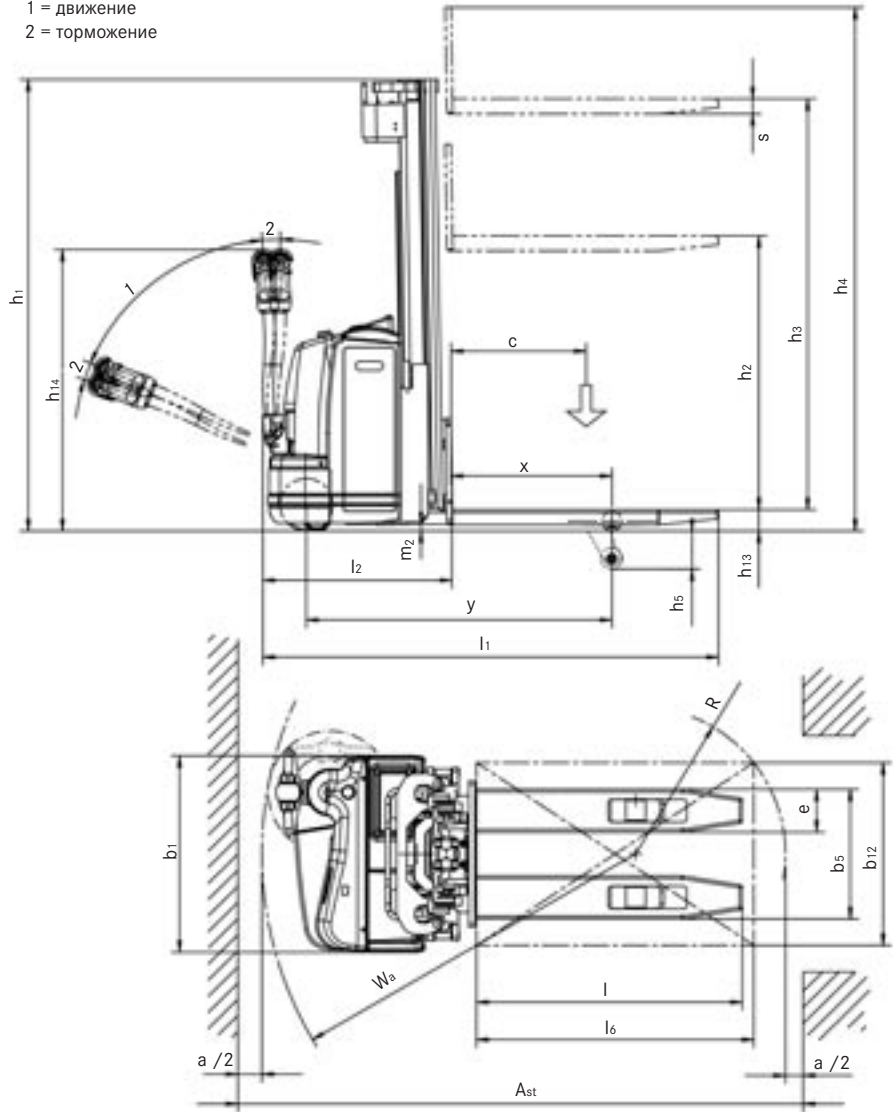

EGV 20 Duplex und Triplex.

высота = $h_3 + h_{13}$ / для $b_5 = 570$ мм

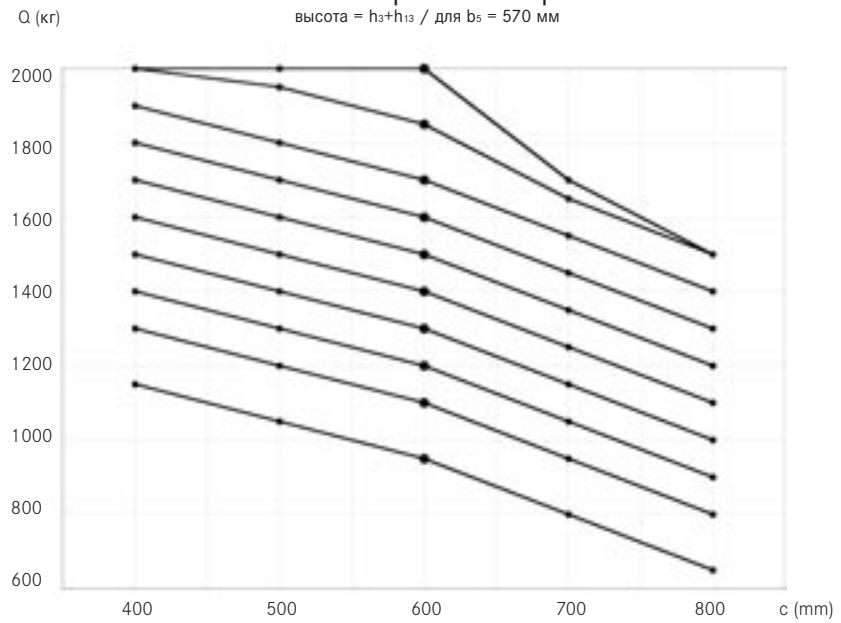

Поводковый высокоподъемный штабелер EGV 20.

Модель.

EGV была специально разработана для интенсивных работ по разгрузке-загрузке стеллажей на средних высотах.

Шасси.

- Конструкция с четырьмя точками опоры и со смещенным расположением дышла гарантируют высокий уровень устойчивости машины и вместе с тем отличный обзор на рабочее пространство при захвате или оставлении груза на высоте.
- Приводной узел и опорное колесо находятся полностью внутри контура машины, т.е. ноги операторы защищены надежным образом.
- Аккумуляторный отсек, со всех сторон обитый листовым железом, соответствует требованиям, предъявляемым стандартом DIN. Замена аккумулятора серийно осуществляется сбоку.
- Кожухи, изготовленные из полиуретана по способу Rotomoldin (RIM), обладают высокой прочностью и упругостью, что позволяет амортизировать без деформации сильные удары.

Дышло.

- Состоит из новой головки, изготовленной из высокопрочного синтетического материала. Стойки рычага – из профильной трубы овального сечения.
- Форма и система крепления дышла рассчитаны на оптимальное управление штабелером операторами любого роста.
- Благодаря лёгкости хода дышла и простоте управления, оператор может долгое время работать на штабелере, не испытывая усталости. После отпускания дышла оно плавно и без отдачи возвращается в нейтральное положение, что обеспечивает безопасность работы.
- В серийном исполнении предусмотрена система пропорционального управления функциями подъёма и опускания с помощью переключателя на дышле.

Привод.

- Приводной электродвигатель параллельного возбуждения мощностью 1 кВт.
- Опорное колесо оснащено простым механизмом перемещения, т.е. при любых условиях гарантированы оптимальное сцепление с поверхностью пола и устойчивость машины.

Мачта.

- Машина может быть оборудована двух- или трехсекционной мачтой с отличным круговым обзором и высотой подъёма до 4300 мм.
- Доступны мачты с небольшим или полным свободным подъемом вил.
- Гидравлическая система имеет двигатель мощностью 3 кВт.

Первоначальный подъем:

- увеличивает клиренс до 135 мм, становится возможным движение по неровной поверхности и въезд на пандус;
- машину можно использовать для открытых паллет с максимальным весом 2000 кг.

Тормозная система.

Высокоподъемный штабелер имеет две независимые тормозные системы:

- Рабочий тормоз = торможение противовключением, действует на приводной электродвигатель (с регенерацией энергии) и включается электронно при опускании поворотного выключателя.
- Стояночный тормоз = электромагнитный тормоз.

Электрооборудование.

- Электропитание: постоянный ток напряжением 24 В.
- Комбинированная система электронного управления двигателем привода и насоса Mosfet.
- Счётчик рабочих часов одновременно выполняет функцию индикатора неисправностей.
- Новые электронные системы гарантируют низкое энергопотребление и бесшумную работу штабелера. Система контроля предотвращает появление пиков тока и защищает двигатели и батарею от преждевременного износа.
- Все системы электрооборудования и кабельные линии имеют степень защиты IP 54, герметично защищены от влаги и пыли, что гарантирует многолетнюю надёжную работу.

Дополнительное оборудование:

- исполнение для эксплуатации в холодильнике до -30 град.,
- встроенное зарядное устройство 50 А,
- регулируемые вилы формы L,
- защитная решетка для груза.

Безопасность.

- Техника производится в соответствии с директивами 98/37/EG. Компания ШТИЛЛ сертифицирована по ISO 9001.

Поводковый высокоподъемный штабелер EGV-S с откидной платформой.

При разработке нового высокоподъемного штабелера с откидной платформой для водителя и боковыми предохранительными щитками основной целью перед инженерами STILL было получение наилучших показателей с точки зрения безопасности и эргономики. Новая модель EGV-S, в которой реализованы надёжные, оправдавшие себя технические решения, представляет собой исключительно безопасное и производительное транспортное средство, рассчитанное, в первую очередь, на эксплуатацию в тяжёлых условиях.

Шасси.

EGV-S имеет 4-х точечную колёсную опору: жёстко установленный сбоку приводной агрегат с опорным колесом. Такая конструкция гарантирует устойчивость и высокие остаточные полезные нагрузки, т.е. те важные параметры, которые требуются от штабелера с большой высотой подъёма груза. Моторное отделение закрыто кожухом из полиуретана, эластичного и ударопрочного материала. Этот же материал используется для крышки аккумуляторного отсека, в которой также предусмотрены различные ниши для мелочей и зажим для бумаги. Замена батареи производится с помощью крана. Также возможна боковая замена аккумулятора. Оба способа предусмотрены в серийном исполнении модели. Могут использоваться батареи ёмкостью до 360 Ач.

Мачта.

Предлагаются два варианта грузоподъёмности: 1.400 кг и 2.000 кг. Выбор мачт богат: одинарные, двухсекционные (с полным свободным подъёмом и без него) и трёхсекционные (с полным свободным подъёмом). При использовании всех типов мачт сохраняется отличный круговой обзор. Высота подъёма составляет до 5.300 мм (модель EGV-S 14) или 4.300 мм (модель EGV-S 20).

Дышло.

В дышло интегрированы два поворотных выключателя для подъема и опускания вилок, которые управляются пропорциональным клапаном, обеспечивая, таким образом, плавность процессов. Дышло изготовлено из легкого высокопрочного синтетического материала. Благодаря оптимальному расположению элементов управления и эргономичной ручке штабелером можно легко управлять и обслуживать в любых условиях. Используются современные кнопочные выключатели, приводимые в действие без механического контакта.

Платформа оператора.

Платформа имеет покрытие из прорезиненного материала с шероховатой поверхностью, благодаря чему гарантируется максимальный комфорт и безопасность. Высота площадки составляет всего 170 мм. Как только оператор сходит с площадки, она приподнимается и машина переключается в режим стоянки (т.е. не может перемещаться). Облицованные пенным полиуретаном боковые предохранительные щитки установлены на оптимальной высоте и обеспечивают устойчивость оператора на платформе. Специальная форма предохранительных щитков, а так же лёгкая и вместе с тем стабильная система их сдвига-раздвига позволяют легко изменять режим эксплуатации штабелера в соответствии с практическими требованиями.

Управление.

С целью максимального снижения усилий на дышло предусмотрен усилитель рулевого управления; при этом, усилие, необходимое для поворота, возрастает пропорционально скорости движения тележки. На повороте скорость автоматически снижается для сохранения боковой устойчивости машины.

Привод.

В качестве привода служит тяговый электродвигатель SEM (параллельного возбуждения), мощностью 1,2 кВт. Использование двигателя параллельного возбуждения и специального программного обеспечения даёт возможность управлять двигателем так, чтобы полностью реализовать преимущества такой технологии:

- контроль скорости с грузом, без груза и на рампе,
- регенерация энергии и, тем самым, сокращение энергопотребления.

Первоначальный подъём:

- увеличивает клиренс до 135 мм, становится возможным движение по неровной поверхности и въезд на пандус;
- машину можно использовать для открытых паллет с максимальным весом 2000 кг.

Тормозная система.

Высокоподъемный штабелер имеет две независимые тормозные системы:

- Рабочий тормоз = торможение противовключением, действует на приводной электродвигатель (с регенерацией энергии) и включается электронно при опускании поворотного выключателя.
- Стояночный тормоз = электромагнитный тормоз.

Комбинированное управление движением и подъёмом.

Высокоподъемный штабелер EGV-S оснащен комбинированной системой управления типа MOSFET, которая отвечает за управление как приводным электродвигателем, так и электродвигателем насоса. Благодаря последовательной передаче данных электрических сигналов, незначительному объёму кабельного монтажа и использованию штекерных разъёмов, применяемых в автомобильной промышленности, достигаются наилучшие показатели надёжности.

Применение сенсорных выключателей вместо механических микропереключателей и ограниченное число силовых контакторов дополняют техническую конфигурацию, которая направлена на значительное снижение эксплуатационных затрат. Управление электродвигателем рулевого механизма осуществляется с помощью платы управления типа MOSFET.

Дополнительное оборудование:

- различные варианты мачт,
- исполнение для эксплуатации в холодильнике – до -30 градусов,
- цельнорезиновое ведущее колесо (только EGV-S 14),
- регулируемые вилы формы L (только EGV-S 14),
- сдвоенные опорные ролики (только EGV-S 14),
- защитная решетка для груза,
- встроенное зарядное устройство 50А.

Безопасность.

Техника производится в соответствии с директивами 98/37/EG. Компания ШТИЛЛ сертифицирована по ISO 9001.

Настоящая таблица технических данных соответствует директивам Союза немецких инженеров 2198, содержит данные только стандартных машин. При использовании нестандартных шин, подъемных рам, дополнительного оборудования данные могут иметь другое значение.

			STILL			
			STILL	STILL	STILL	
Основные характеристики	1.1	Производитель				
	1.2	Модель	EGV -S 14 SIMPLEX	EGV -S 14 DUPLEX	EGV-S 20 TRIPLEX ⁹⁾	
	1.3	Привод (электр., дизельн., газ., бензин.)	Электр.	Электр.	Электр.	
	1.4	Управление (с пом.дышла, поводковое, сидя, стоя, комплектовщик)	С пом. дышла	С пом. дышла	С пом. дышла	
	1.5	Грузоподъемность	Q кг	1400	1400	2000
	1.6	Расстояние от груза до центра тяжести	c мм	600	600	600
	1.8	Расстояние от оси до груза с выдвинутыми вилами	x мм	711	711	706
	1.9	Колесная база	y мм	1320	1320	1320
	Вес/хар-ки	2.1	Собственный вес (без аккумулятора)	кг	785 ¹⁾	1013 ^{5) 8)} / 1027 ⁹⁾
2.2		Нагрузка на ось с грузом (vorn/hinten)	кг	1578/867 ²⁾	1655/1018 ^{2) 8)} / 1662/1025 ^{2) 9)}	2209/1011 ²⁾
2.3		Нагрузка на ось без груза (vorn/hinten)	кг	286/759 ²⁾	364/909 ^{2) 8)} / 370/917 ^{2) 9)}	356/864 ³⁾
Колеса / шасси	3.1	Шины		полиуретан	полиуретан	полиуретан
	3.2	Размеры шин, впереди	мм	85 x 90	85 x 90	85 x 70
	3.3	Размеры шин, сзади	мм	230/140	230/140	230/140
	3.5	Колеса, впереди / сзади (x = ведущие)		2/1x-1	2/1x-1	4/1x-1
	3.6	Колея, впереди	b ₁₀ мм	380	380	380
	3.7	Колея, сзади	b ₁₁ мм	578	578	578
	Габаритные размеры	4.2	Высота мачты в сложенном состоянии	h ₁ мм		
4.3		Нормальный свободный подъем	h ₂ мм			См. таблицу высот мачты
4.4		Высота подъема	h ₃ мм			См. таблицу высот мачты
4.5		Высота мачты в разложенном состоянии	h ₄ мм			См. таблицу высот мачты ¹¹⁾
4.6		Первоначальный подъем	h ₅ мм	-	-	-
4.9		Высота дышла в положении движения (мин./макс.)	h ₁₄ мм	1145/1342	1145/1342	1145/1342
4.15		Высота вил в опущенном состоянии	h ₁₃ мм	85	85	85
4.19		Общая длина машины	l ₁ мм	2022/2355	2037/2370	2058/2391
4.20		Длина машины, вкл. спинки вил	l ₂ мм	877/1221	877/1221	902/1226
4.21		Общая ширина рамы машины	b ₁ мм	860	860	860
4.22		Размеры вил	s/e/l мм	66/188/1150	66/188/1150	61/200/1150
4.24		Gabeltr gerbreiteШирина каретки вил	b ₃ мм	640	640	640
4.25		Внешнее расстояние между вилами	b ₅ мм	568	568	580
4.32		Клиренс в середине колесной базы (машина с грузом)	m ₂ мм	29	29	29
4.33		Ширина раб.прохода для паллеты 1000 x 1200 поперек	A _{st} мм	2487 ⁴⁾ / 2798 ⁴⁾	2487/2798 ⁴⁾ / 2487/2764 ⁴⁾	2490 ⁴⁾ / 2801 ⁴⁾
4.34	Ширина раб.прохода для паллеты 800 x 1200 вдоль	A _{st} мм	2453/2764	2453/2764	2457/2768	
4.35	Радиус разворота	W _a мм	1621/1932	1621/1932	1621/1932	
Рабочие характеристики	5.1	Скорость движение (с / без груза)	км/ч	6,5/8	6,5/8	5/8
	5.2	Скорость подъема мачты (с / без груза)	м/с	0,15/0,26	0,16/0,26 ^{5) 8)} / 0,15/0,23 ^{1) 9)}	0,10 ⁶⁾ / 0,17 ⁶⁾
	5.3	Скорость опускания мачты (с / без груза)	м/с	0,33/0,19	0,40/0,36 ^{5) 8)} / 0,35/0,26 ¹⁾	0,30 ⁶⁾ / 0,23 ⁶⁾
	5.8	Преодолеваемый наклон КВ5	%	5,5/9	5,5/9	3,9/9
	5.10	Рабочий тормоз		электрический	электрический	электрический
Электродвигатель	6.1	Мощность двигателя движения КВ 60	кВт	1,2	1,2	1,2
	6.2	Мощность двигателя подъема 15% ED	кВт	2,2	2,2 ^{7) 8)} / 3,3 ⁸⁾ / 3 ⁹⁾	2,2/3,3
	6.3	Аккумулятор по британским стандартам /DIN 43531/35/36 A, B, C		DIN Zellen	DIN Zellen	DIN Zellen
	6.4	Напряжение батареи, номинальная емкость	В/Ач	24/240 (315-375)	24/240 (315-375)	24/240 (315-375)
	6.5	Вес аккумулятора ± 5%	кг	260 (295-304)	260 (295-302)	260 (295-302)
Прочее	8.1	Вид управления движением		электронный	электронный	электронный
	8.4	Уровень шума	dB (A)	< 70	< 70	< 70

Мачта	Грузоподъемность	h ₃ мм	h ₁ мм	h ₄ мм	h ₂ мм
SIMPLEX	1,4Т	1510	1977	1996	1491
	1,4Т	1660	2132	2146	1646
	1,4Т	1810	1810	2282	1796
DUPLEX ⁸⁾	1,4Т	2480	1777	2966	140
	1,4Т	2900	1977	3386	140
	2,0Т	2900	1977	3408	90
	1,4Т	3280	2177	3766	140
	2,0Т	3280	2177	3786	90
	1,4Т	3580	2327	4066	140
	2,0Т	3580	2327	4088	90
	1,4Т	3980	2527	4466	140
	1,4Т	4480	2777	4966	140

Мачта	Грузоподъемность	h ₃ мм	h ₁ мм	h ₄ мм	h ₂ мм	
Ni-Ho ⁹⁾	1,4Т	2590	1777	3076	1291	
	2,0Т	2590	1807	3098	1299	
	2,0Т	2930	1977	3438	1469	
	1,4Т	2990	1977	3476	1491	
	2,0Т	3270	2177	3778	1630	
	1,4Т	3300	2177	3786	1660	
	2,0Т	3570	2327	4078	1780	
	1,4Т	3600	2327	4086	1810	
	TRIPLEX ⁹⁾	1,4Т	3870	1777	4356	1291
		1,4Т	4170	1877	4656	1391
2,0Т		4170	1907	4678	1399	
2,0Т		4380	1977	4888	1469	
1,4Т		4470	1977	4956	1491	
1,4Т		4940	2177	5426	1660	
1,4Т	5390	2327	5876	1810		

	STILL	STILL	STILL	STILL
	EGV-S 14 TRIPLEX ⁹⁾	EGV-S 20 TRIPLEX ¹⁴⁾	EGV-S 14 LB	EGV-S 20 LB
	Электр.	Электр.	Электр.	Электр.
	С пом. дышла	С пом. дышла	С пом. дышла	С пом. дышла
	1400	2000	1400/2000	2000/2000
	600	600	600	600
	690	685	645 ¹⁰⁾ ¹⁷⁾	640 ¹⁰⁾ ¹⁷⁾
	1320	1320	1359 ¹⁷⁾	1359 ¹⁷⁾
	1045 ⁵⁾	1113 ¹³⁾	1062 ¹⁴⁾	1105 ¹⁴⁾
	1695/1010 ²⁾	2301/1072 ¹⁰⁾	1619/1222 ¹⁴⁾ ¹⁶⁾	2194/1289 ¹⁴⁾ ¹⁶⁾
	381/924 ²⁾	417/956 ¹²⁾	358/1083 ¹⁴⁾ ¹⁶⁾	382/1101 ¹⁴⁾ ¹⁶⁾
	полиуретан	полиуретан	полиуретан	полиуретан
	85 x 90	85 x 70	85 x 70	85 x 70
	230/140	230/140	230/140	230/140
	2/1x-1	4/1x-1	4/1x-1	4/1x-1
	380	380	380	380
	578	578	578	578
			2332	2332
			140	90
			3580	3580
			4070	4092
	-	-	135	135
	1145/1342	1145/1342	1145/1342	1145/1342
	85	85	91	91
	2060/2393	2065/2398	2161/2485	2168/2492
	908/1242	914/1252	1007/1330	1012/1335
	860	860	860	860
	66/188/1150	61/200/1150	66/190/1150	61/200/1150
	640	640	680	680
	568	580	570	570
	29	29		
	2497 ⁴⁾ / 2808 ⁴⁾	2499 ¹²⁾ / 2810 ¹²⁾	2572/2870 ¹⁷⁾	25/160 ¹⁷⁾
	2470/2781	2474/2785	2559/2857 ¹⁷⁾	2575/2873 ¹⁷⁾
	1621/1932	1621/1932	1675/1973 ¹⁷⁾	1675/1973 ¹⁷⁾
	6,5/8	5/8	6,5/8	5/8
	0,15 ⁵⁾ / 0,23 ⁵⁾	0,10 ¹³⁾ / 0,17 ¹³⁾	0,16/0,26	0,10/0,17
	0,39 ⁵⁾ / 0,29 ⁵⁾	0,28 ¹³⁾ / 0,23 ¹³⁾	0,40/0,36	0,30/0,23
	5,5/9	3,9/9	3,6/8 ¹⁴⁾ ¹⁵⁾	2,7/8 ¹⁴⁾ ¹⁵⁾
	электрический	электрический	электрический	электрический
	1,2	1,2	1,2	1,2
	3	3	3	3
	DIN Zellen	DIN Zellen	DIN Zellen	DIN Zellen
	24/240 (315-375)	24/240 (315-375)	24/330 (375)	24/330 (375)
	260 (295-302)	260 (295-302)	288 (305)	288 (305)
	электронный	электронный	электронный	электронный
	< 70	< 70	< 70	< 70

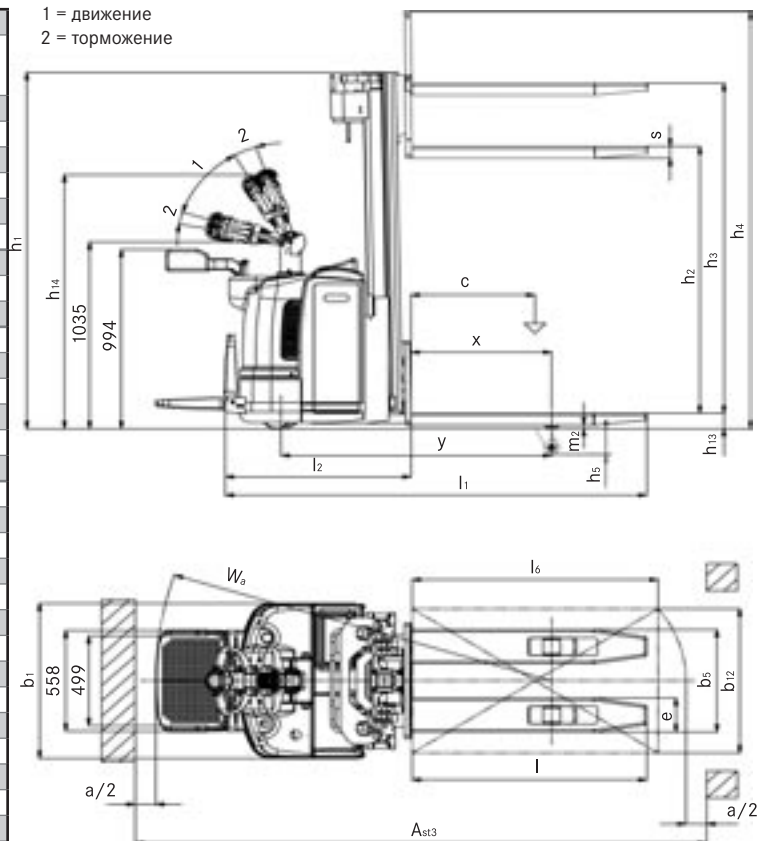

¹⁾ Данные относятся к мачте с $h_3 = 1810$ мм

²⁾ С аккумулятором 240 Ач

³⁾ С защитной решеткой для груза + 490 мм

⁴⁾ При длине вил = 1000 мм

⁵⁾ Характеристики для мачты с $h_3 = 4480$ мм

⁶⁾ Характеристики для мачты с $h_3 = 3580$ мм

⁷⁾ Для $h_3 \leq 3580$ мм

⁸⁾ С малым свободным подъемом

⁹⁾ С полным свободным подъемом

¹⁰⁾ С аккумулятором 240 Ач

¹¹⁾ С защитной решеткой для груза + 490 мм

¹²⁾ При длине вил = 1000 мм

¹³⁾ Характеристики для мачты с $h_3 = 4380$ мм

¹⁴⁾ С мачтой NiHo $h_3 = 3580$ мм и мин. емкостью аккумулятора (см. вес аккумулятора, строка 6.5)

¹⁵⁾ Макс. преодолеваемый наклон в зависимости от общих размеров машины 18.3%

¹⁶⁾ Данные с учетом неподнятых крыльев колес ($h_5 = 0$ мм)

¹⁷⁾ Данные с учетом поднятых крыльев колес ($h_5 = 135$ мм)

